

# INSULSAFE® PREFAB XL

La laine à insuffler incombustible pour  
la construction préfabriquée en bois

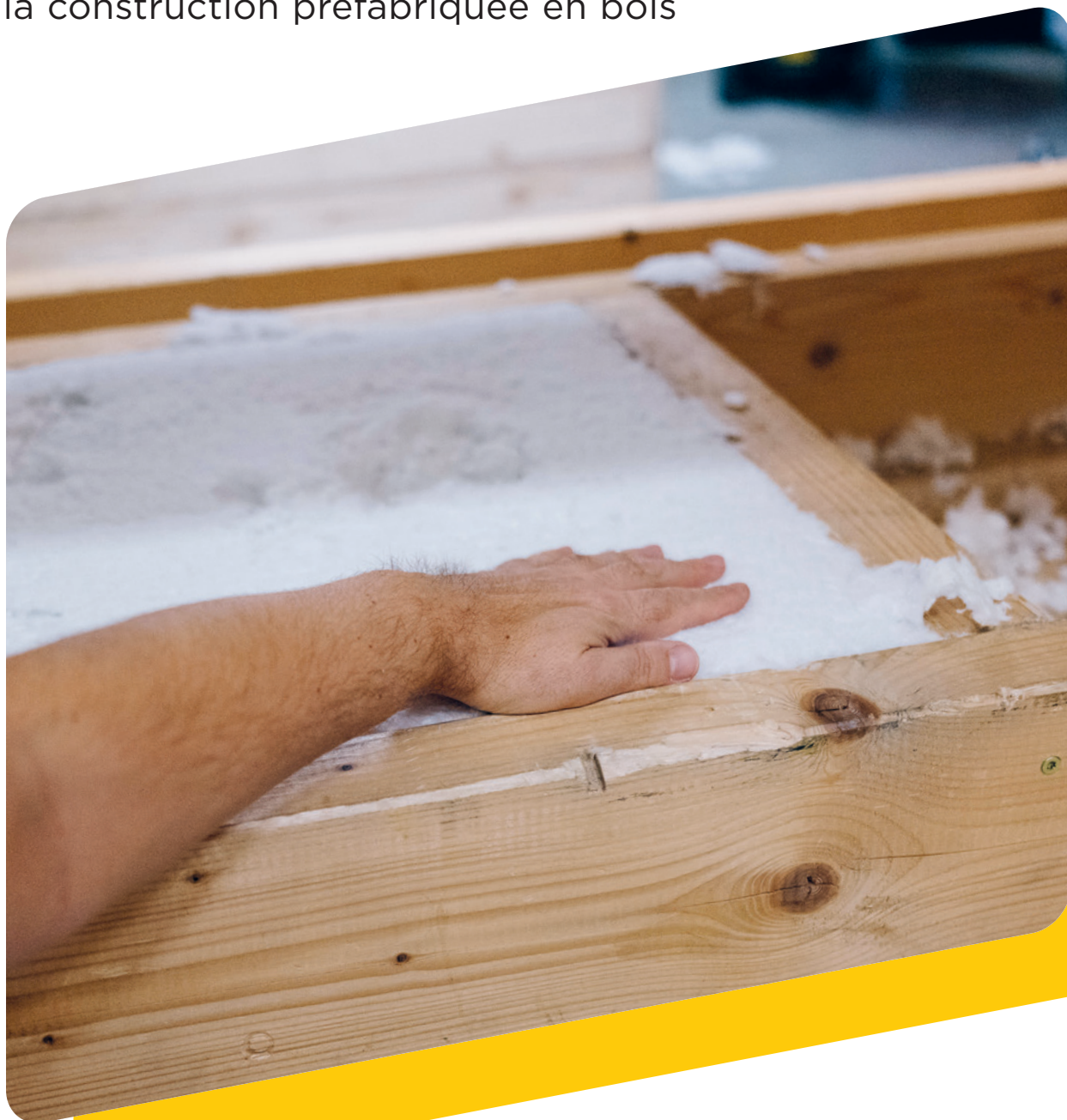



## Table des matières

La laine à insuffler haute performance avec des avantages convaincants	4
Durabilité et économie circulaire	6
Labels et certifications	7
Un transport efficace	8
Stockage et logistique	8
Une solution prête à l'emploi	9
INSULSAFE® PREFAB XL - Fiche produit	10-11

## INSULSAFE® PREFAB XL

# La laine à insuffler haute performance avec des avantages convaincants

INSULSAFE® PREFAB XL a été conçue spécifiquement pour être appliquée à l'aide de panneaux d'insufflation dans les éléments préfabriqués en bois. Elle allie durabilité, performance et simplicité dans un seul concept innovant.

Grâce à ses performances thermiques et acoustiques, INSULSAFE® PREFAB XL améliore le confort intérieur tout en augmentant l'efficacité énergétique du bâtiment.

## INSULSAFE® PREFAB XL

Disponible également en sacs de 15 kg (36 sacs par palette) sous le nom INSULSAFE® PREFAB.

**COMPACTE**  
Gain de place dans l'entrepôt grâce à une grande compression de la laine.

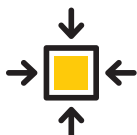

**POLYVALENTE**  
Un seul produit pour plusieurs usages.



**MANIPULATION FACILE**

Compatible avec les machines d'insufflation existantes.





Excellentes propriétés thermiques en été comme en hiver (lambda 0.033-0.034 W/(m.K) selon densité).



Excellentes performances acoustiques.



Ininflammable RF1 (Euroclasse A1)



Fabriquée à partir de 50% de verre recyclé.



Respectueuse de la santé et de l'environnement.



Faible résistance à la diffusion, haute perméabilité à la vapeur.



Conforme à la classe de tassement la plus stricte S1 (moins de 1% de tassement après installation).



Durabilité à long terme et fiabilité éprouvées en pratique.



Résistant aux moisissures, champignons et parasites, sans adjuvants

### Aucun ajout de biocides ni autres additifs

La laine de verre, par sa nature minérale, contribue à préserver la santé et l'environnement : elle ne requiert ni traitement fongicide ni insecticide. De plus, aucun additif ignifuge n'est nécessaire pour garantir son incombustibilité.



# Durabilité et économie circulaire

## Insulsafe® Prefab XL est conçue dans un souci de durabilité

50% de la matière première utilisée dans la production provient de sources recyclées, ce qui réduit l'impact environnemental et favorise l'économie circulaire.

À la fin de sa durée de vie, le matériau peut être facilement réutilisé ou entièrement recyclé pour produire une nouvelle isolation en laine minérale, garantissant ainsi le recyclage des ressources.

INSULSAFE® PREFAB XL offre une densité plus faible combinée à des performances thermiques supérieures, ce qui signifie une consommation moindre de matières premières et des éléments plus fins à performances égales. Cette efficacité se traduit par des structures plus légères, une réduction des émissions liées au transport et une conception optimisée des bâtiments. Choisir INSULSAFE® PREFAB XL, c'est aussi faire un choix responsable pour la planète sans compromis sur les performances.



## Cercle vertueux

INSULSAFE® PREFAB XL peut être réutilisée ou recyclée

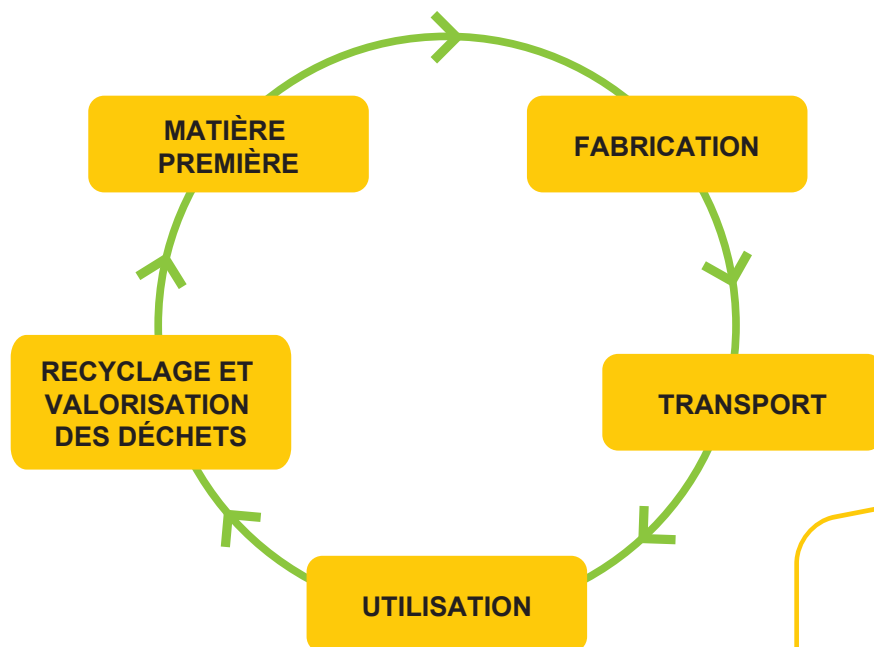

### RECYCLAGE PE-LD

Indique que l'emballage est fabriqué à partir de polyéthylène recyclable (basse densité), favorisant l'économie circulaire et la réduction des déchets.

# Labels et certifications

## Lors du choix de l'isolant, la confiance et la sécurité sont primordiales

Les certifications telles que Ecobau, Eurofins Indoor Air Comfort GOLD, Blauer Engel, EUCEB et RAL garantissent que nos produits respectent les normes les plus strictes en matière de santé, de qualité et de durabilité. Elles assurent que les flocons sont sûrs à manipuler, que les émissions sont extrêmement faibles et que la production respecte l'environnement. Ces labels sont plus que des symboles, ils sont une garantie de performance, et de fiabilité pour la construction durable.



### ECO 1

Ecobau définit des standards pour une construction saine et durable en Suisse. Eco1 signifie très approprié pour Minergie-ECO. Correspond à la 1<sup>ère</sup> priorité des ecoCFC/ecoDevis.



### EUROFINS INDOOR AIR COMFORT GOLD

Certifie des émissions de COV très faibles, favorisant un air intérieur sain et des normes de construction durables.



### BLAUER ENGEL

Le principal écolabel allemand, attestant d'une production respectueuse de l'environnement et économisant les ressources pour une construction éco-responsable.

[www.blauer-engel.de/ur132](http://www.blauer-engel.de/ur132)



### EUCEB

Confirme que la laine minérale est biosoluble et sûre, respectant les normes européennes pour une manipulation et une installation sans risque.



### LABEL DE QUALITÉ RAL

Garantit une qualité et une durabilité constantes, assurant des performances et une fiabilité à long terme.



### CLASSEMENT ÉMISSIONS A+ (FRANCE)

Certifie des émissions de COV très faibles, garantissant une excellente qualité de l'air intérieur selon la réglementation française.

## Un transport efficace

24 palettes de 3 balles, soit 72 grandes balles de 145 kg, peuvent être chargées dans un camion de 90 m<sup>3</sup>, pour un total de 10,44 tonnes de matériau. Ce chargement compact permet d'obtenir plus de 290 m<sup>3</sup> d'isolation installée, offrant une couverture exceptionnelle en une seule livraison.

Le format compressé réduit le nombre de camions nécessaires, ce qui diminue les coûts de carburant et l'impact environnemental.



## Stockage et logistique

### GAIN DE PLACE - GAIN DE TEMPS

L'espace est précieux - avec INSULSAFE® PREFAB XL, vous l'utilisez de manière optimale grâce à la technologie de haute compression.

**3x moins d'espace** : les grandes balles compressées réduisent le volume de stockage jusqu'à 3 fois.

**Empilage facile** : chaque balle occupe un minimum d'espace, simplifiant et optimisant la gestion des stocks.

**Moins de volume, moins de manutention** : réduction significative des déplacements et du temps de manipulation, votre équipe installe au lieu de manœuvrer.

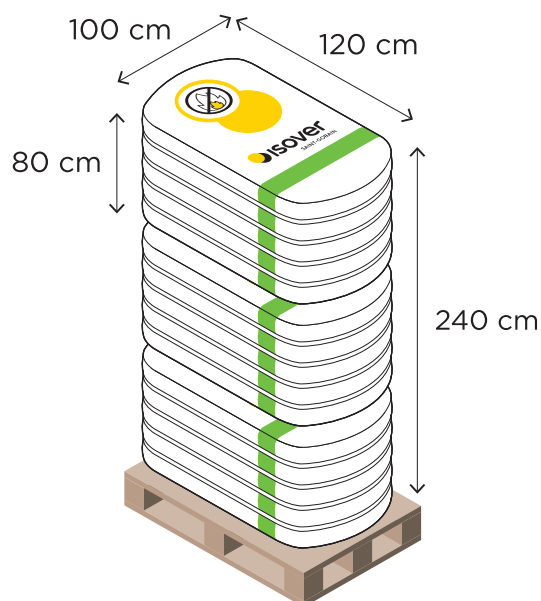

# Une solution prête à l'emploi

Les grandes balles INSULSAFE® PREFAB XL sont entièrement compatibles avec les principaux systèmes d'insufflation d'isolant de IsoCELL, Isofloc et X-Floc. Le format des balles a été co-développé afin de correspondre aux dimensions et exigences des systèmes des décompacteurs de balles et des broyeurs verticaux. La structure compressée des flocons garantit une alimentation fluide et un pontage minimal, même dans les configurations à haut débit. La consistance des flocons favorise un broyage uniforme et un dosage précis par clapet, réduisant l'usure des machines et améliorant la précision de l'insufflation.

Testée avec des systèmes pneumatiques, INSULSAFE® PREFAB XL maintient un flux stable et une densité constante dans différents types de cavités.

Les balles sont faciles à manipuler avec des chariots élévateurs et s'intègrent parfaitement dans les lignes de production automatisées. Cette compatibilité se traduit par une installation plus rapide, moins de temps d'arrêt et une logistique optimisée.

INSULSAFE® PREFAB XL n'est pas seulement un isolant, c'est une solution prête à l'emploi pour la préfabrication moderne.





# INSULSAFE® PREFAB XL

## CARACTÉRISTIQUES DU PRODUIT

INSULSAFE® PREFAB XL est un isolant purement minéral en vrac, composé de matériaux inorganiques et chimiquement neutres, qui ne contient aucun composant corrosif. INSULSAFE® PREFAB XL est inodore et ne favorise pas la formation de moisissures.

## APPLICATION

INSULSAFE® PREFAB XL est composée de flocons de laine de verre spécialement développés pour la transformation industrielle dans des constructions préfabriquées, telles que les éléments préfabriqués en bois pour les murs, les toits, les sols et les plafonds. Cet isolant convient à une utilisation dans des éléments préfabriqués horizontaux et verticaux.

## MISE EN ŒUVRE

Une machine à insuffler innovante comprime les flocons de laine de verre dans l'élément. Ils forment une couche isolante homogène et sans jointures, sans ponts thermiques. Chaque ressource est pleinement optimisée : rien n'est gaspillé.

## PROPRIÉTÉS THERMIQUES

INSULSAFE® PREFAB XL offre une excellente isolation, est stable et ne se tasse pas pendant le transport, le montage ou l'utilisation. Grâce à une technologie d'insufflation avancée, dans laquelle nous positionnons une grande « plaque de soufflage » avec plusieurs buses au-dessus de l'élément préfabriqué, les propriétés mécaniques et thermiques sont stables.

## EMBALLAGE, TRANSPORT, STOCKAGE

L'emballage INSULSAFE® PREFAB XL est composé de plastique et d'une palette en bois. Lors de la manipulation de l'emballage et des produits, il est nécessaire de suivre les instructions figurant sur l'emballage ou dans le mode d'emploi. Le produit doit être stocké sous un abri ou dans un entrepôt afin d'être protégé des intempéries.

## POINTS CLÉS

- Excellentes propriétés d'isolation thermique en été comme en hiver
- Excellentes propriétés acoustiques
- Isolation incombustible = conforme à la classe RF1, Euroclasse A1 la plus stricte
- Isolation à partir de verre recyclé
- Isolation respectueuse de la santé, sans ajout de conservateurs chimiques
- Faible résistance à la diffusion - haute perméabilité à la vapeur
- Répond aux exigences les plus strictes de la classe S1 (moins de 1 % de tassement après installation)
- Durabilité à long terme et fiabilité éprouvées en pratique
- Mise en œuvre simple avec les machines du marché
- Non sujet aux moisissures, ne gonfle pas

Paramètres techniques	INSULSAFE PREFAB : 15 kg & INSULSAFE PREFAB XL : 145 kg							
Conductivité thermique (EN 12667)	$\lambda_D = 0.034 \text{ W/(m.K)}^*$ (à une densité de 30 kg/m <sup>3</sup> )				$\lambda_D = 0.033 \text{ W/(m.K)}^{**}$ (à une densité de 40 kg/m <sup>3</sup> )			
Résistance thermique	Profondeur du cadre (mm)	Résistance thermique déclarée $R_D$ (m <sup>2</sup> .K/W)	Consommation minimale de sacs (sacs par 100 m <sup>2</sup> )		Profondeur du cadre (mm)	Résistance thermique déclarée $R_D$ (m <sup>2</sup> .K/W)	Consommation minimale de sacs (sacs par 100 m <sup>2</sup> )	
			Sacs 15 kg	Grandes balles 145 kg			Sacs 15 kg	Grandes balles 145 kg
	70	2,1	14,0	1,4	70	2,1	18,7	1,9
	80	2,4	16,0	1,7	80	2,4	21,3	2,2
	90	2,6	18,0	1,9	90	2,7	24,0	2,5
	100	2,9	20,0	2,1	100	3,0	26,7	2,8
	120	3,5	24,0	2,5	120	3,6	32,0	3,3
	145	4,3	29,0	3,0	145	4,4	38,7	4,0
	160	4,7	32,0	3,3	160	4,8	42,7	4,4
	180	5,3	36,0	3,7	180	5,5	48,0	5,0
	200	5,9	40,0	4,1	200	6,1	53,3	5,5
	220	6,5	44,0	4,6	220	6,7	58,7	6,1
	245	7,2	49,0	5,1	245	7,4	65,3	6,8
	270	7,9	54,0	5,6	270	8,2	72,0	7,4
	300	8,8	60,0	6,2	300	9,1	80,0	8,3
	350	10,3	70,0	7,2	350	10,6	93,3	9,7
	400	11,8	80,0	8,3	400	12,1	106,7	11,0
	450	13,2	90,0	9,3	450	13,6	120,0	12,4
	500	14,7	100,0	10,3	500	15,2	133,3	13,8
Réaction au feu	RF1, A1 (EN 13501-1)							
Absorption d'eau à court terme	< 1 kg/m <sup>2</sup> (EN 14064-1)							
Diffusion de vapeur d'eau	MU1 (EN 12086)							
Tassement	S1 (EN 14064-1)							
Code de désignation CE	MW-EN-14064-1-S1-WS-MU1-AFR5							
Déclaration de performance	NLD0003-0006-01							

\*  $\lambda_D$  0.034 certifié pour une densité  $\geq 30$  et  $< 40 \text{ kg/m}^3$   
\*\*  $\lambda_D$  0.033 certifié pour une densité  $\geq 40$  et  $\leq 50 \text{ kg/m}^3$

Pour l'insufflation d'éléments préfabriqués verticaux, la densité minimale doit toujours être de 35 kg/m<sup>3</sup>.

Les informations fournies sont valables au moment de la publication de la fiche technique.  
Le fabricant se réserve le droit de modifier ces informations.

## Thermique, acoustique, protection incendie: Des conseils professionnels



**Isolation  
thermique**



**Isolation  
phonique**



**Protection  
incendie**



**Toits**  
Toitures inclinées,  
toitures plates



**Sols et plafonds**  
Chapes, sous-planchers,  
planchers, plafonds,  
plafonds acoustiques



**Murs**  
Façades, parois,  
constructions légères,  
constructions bois



**Isolation technique**  
Conduites, réservoirs,  
gainés



**SAINT-GOBAIN**  
**ISOVER SA**  
Route de Payerne 1  
1522 Lucens  
021 906 01 11

Customer Service / Ventes  
021 906 05 70  
07:30 - 11:45  
13:30 - 17:00  
vendredi jusqu'à 16:00  
sales@isover.ch

Helpdesk / Technique  
0848 890 601



isover.ch

imprimé en  
**suisse**